

**ESPECIFICACIONES TECNICAS****DATOS GENERALES DEL SERVICIO O BIEN A ADQUIRIR**

Entidad Solicitante:	ENVIBOL		
Objeto de la Contratación:	"ADQUISICIÓN DE MADERA PARA ARMADO DE PALLETS Y MARCOS" PARA LA FÁBRICA DE LA EMPRESA PÚBLICA PRODUCTIVA ENVASES DE VIDRIO DE BOLIVIA – ENVIBOL" GESTIÓN 2022		
Unidad Solicitante:	UNIDAD ADMINISTRATIVA	Fecha:	17/02/2022

**ASPECTOS ESPECÍFICOS DEL SERVICIO**

1. **FORMALIZACION DEL PROCESO:** Contrato.

2. **DATOS TECNICOS DEL BIEN O SERVICIO:**

Nº	DESCRIPCIÓN	UNIDAD DE MEDIDA	CANTIDAD	PRECIO UNITARIO (Bs.)	PRECIO TOTAL (Bs.)
1	PALLEST 100X120 CM	JUEGO	5.000,00	398,00	1.990.000,00
2	PALLEST 142,2X111,8 CM	JUEGO	5.000,00	511,50	2.557.500,00

Tipo de madera: TARARA

3. **PLAZO DEL SERVICIO:** 180 días después de la firma del contrato o hasta la entrega total de los bienes. Las entregas parciales se realizarán a requerimiento de ENVIBOL.

4. **MULTAS:** Aplica el 1% por día de incumplimiento por cada día de retraso la suma de los mismos no podrá exceder el 20% por ciento del total del contrato.

5. **LUGAR DE ENTREGA DE LOS BIENES:** Puesto en Chuquisaca, Provincia Zudáñez, Localidad Zudáñez, Calle Final Destacamento 111, Predios Envibol (Ex Estación ENFE), actual planta de ENVIBOL.

6. **PRECIO REFERENCIAL:**

- PALLEST 100X120 CM PARA 5000 UNIDADES - Bs. 1.990.000,00 (UN MILLON NOVECIENTOS NOVENTA MIL 00/100 BOLIVIANOS).
- PALLEST 142,2X111,8 CM PARA 5000 UNIDADES - Bs. 2.557.500,00 (DOS MILLONES QUINIENTOS CINCUENTA Y SIETE MIL QUINIENTOS 00/100 BOLIVIANOS).

TOTAL Bs. 4.547.500,00 (CUATRO MILLONES QUINIENTOS CUARENTA Y SIETE MIL QUINIENTOS 00/100 BOLIVIANOS)

7. **MILFORMA DE ENTREGA** La entrega de los juegos para armado de pallets de madera incluye el transporte hasta la planta de ENVIBOL, en Zudáñez, Chuquisaca – Bolivia.

8. **FORMA DE PAGO:** Vía SIGEP.  
Los pagos se realizarán contra entrega del bien, a requerimiento del proveedor, previo informe de conformidad, factura y Acta de Recepción.

9. **ANTICIPO:** NO APLICA



- 
- 10. GARANTÍAS:** Retención del 7% del valor total del servicio en cada pago, pagaderos a la finalización del servicio el transporte o boleta de garantía a primer requerimiento por el 7% del valor total del contrato.
- 
- 11. FORMA DE EVALUACIÓN:** Calidad y precio valuado más bajo.
-

# ANEXO 1

Las tablas se unen a los flancos y entre sí con clavos espiralados. Son 6 clavos por cada tabla.

LISTA DE PARTES					NOMBRE	FIRMA	NOMBRE DE PLANO: DIMENSIONES PALLET	FORMATO	ESCALA
ITEM	CTDAD	NOMBRE	MEDIDAS	MATERIAL	DIBUJADO	C. MÉNDEZ	PROYECTO: PALLET DE USO GENERAL 2º	A4	1:20
1	3	TABLA 1	75X17X1000	TARARA	REVISADO				
2	10	TABLA 2	75X17X1200	TARARA	APROBADO				
3	3	TABLA 3	75X17X850	TARARA	SOLICITADO				
4	9	TACO	75X75X120	PINO			Fecha de aprobación: 17.2.2021	100% PURO Y RECYCLABLE	
PESO DEL PALLET 23 Kg (Aprox.)									

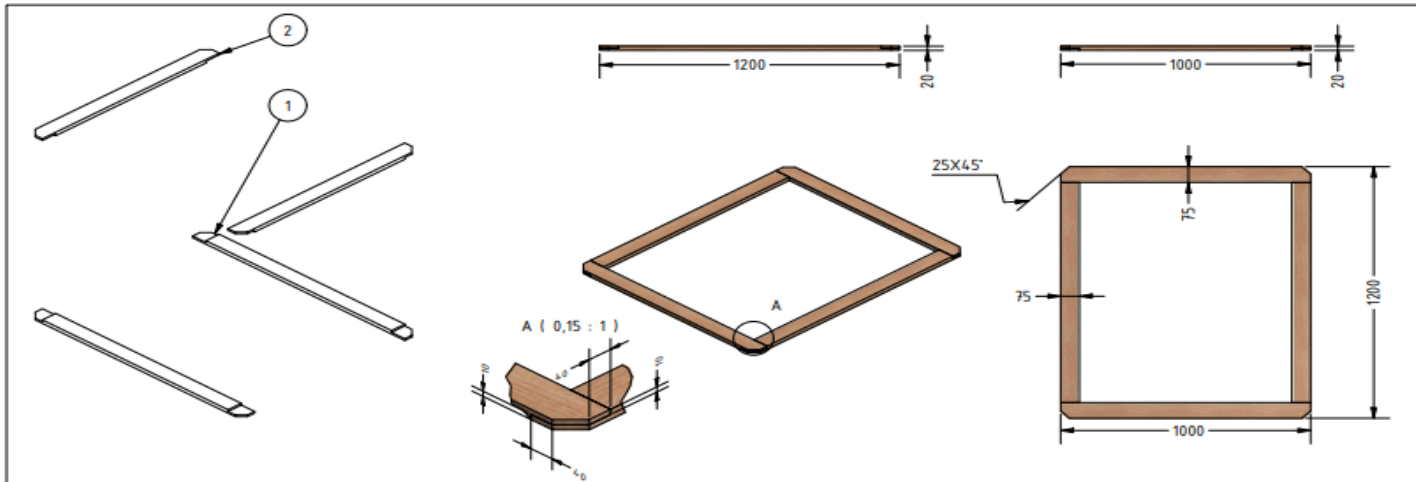

PARTS LIST				
ITEM	QTY	PART NUMBER	DESCRIPTION	MATERIAL
1	2	TABLA DE MARCO 1	75X20X1000 ±2 no aplica al límite máx.	
2	2	TABLA DE MARCO 2	75X20X1200 ±2 no aplica al límite máx.	

			<b>CÓDIGO</b> PLN-S-PLLT		
	<b>PLANO DE PIEZA</b>		Versión 1 Página 2 de 2		
	DIBUJADO C. MÉNDEZ	FIRMA	NOMBRE DE PLANO: MARCO SUPERIOR	FORMATO <b>A4</b>	ESCALA <b>1:20</b>
	REVISADO		PROYECTO: PALLET DE USO GENERAL		DIMENSIONES: mm
	APROBADO		Fecha de aprobación: 5.1.2021		
	SOLICITADO				

## ANEXO 2

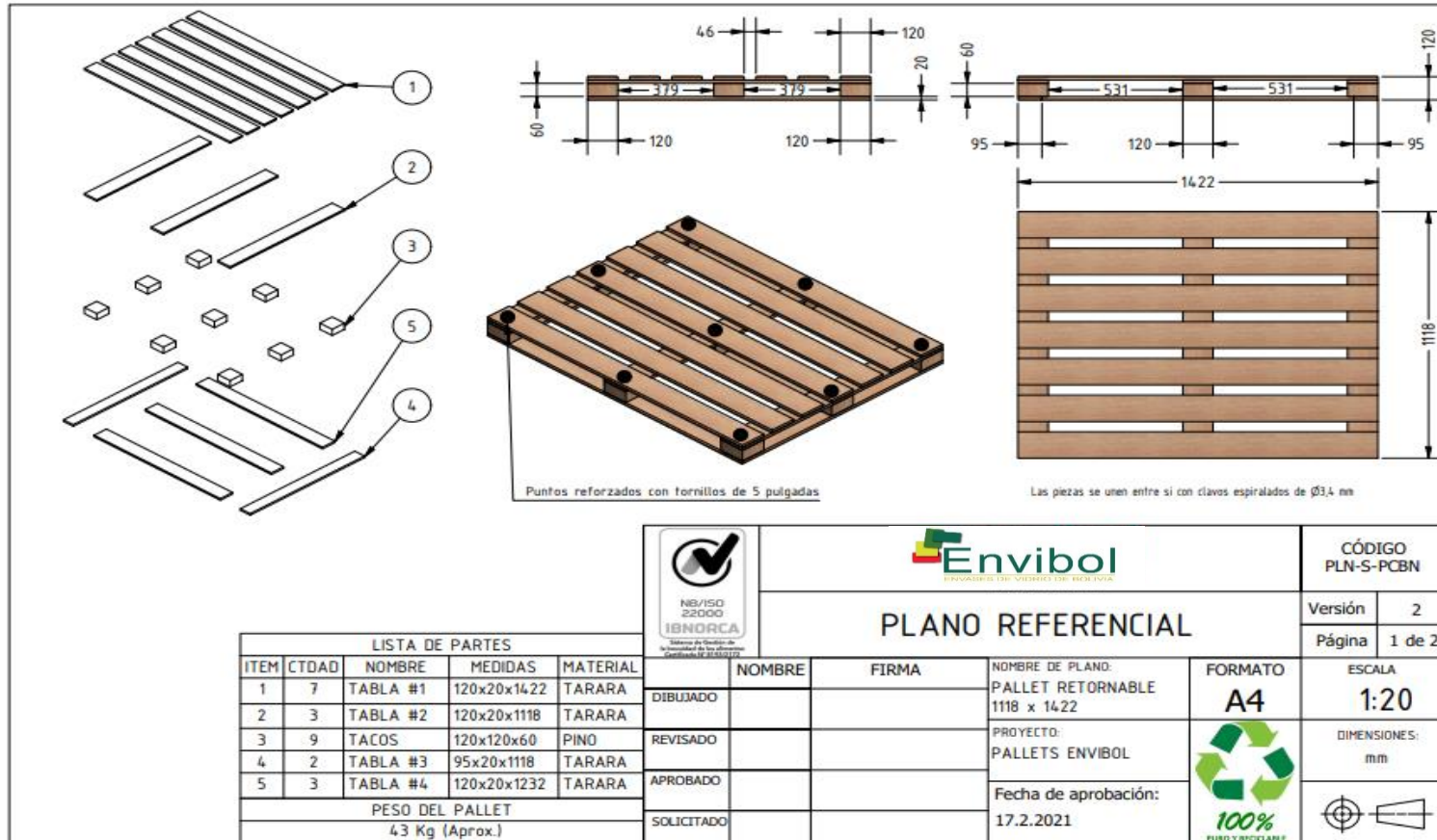

LISTA DE PARTES				
ITEM	CTDAD	NOMBRE	MEDIDAS	MATERIAL
1	7	TABLA #1	120x20x1422	TARARA
2	3	TABLA #2	120x20x1118	TARARA
3	9	TACOS	120x120x60	PINO
4	2	TABLA #3	95x20x1118	TARARA
5	3	TABLA #4	120x20x1232	TARARA
PESO DEL PALLET				
43 Kg (Aprox.)				

 <small>IBNDORCA</small> <small>Asociación de Usuarios de</small> <small>Guatemala del 2010 al 2012</small>	 <b>Envibol</b> <small>PROCESOS DE VALORES POR EL PLANETA</small>	CÓDIGO PLN-S-PCBN	Versión 2	Página 1 de 2	
<b>PLANO REFERENCIAL</b>					
DIBUJADO	NOMBRE	FIRMA	NOMBRE DE PLANO: PALLET RETORNABLE 1118 x 1422	FORMATO <b>A4</b>	ESCALA <b>1:20</b>
REVISADO			PROYECTO: PALLETS ENVIBOL		DIMENSIONES: mm
APROBADO			Fecha de aprobación: 17.2.2021		
SOLICITADO					

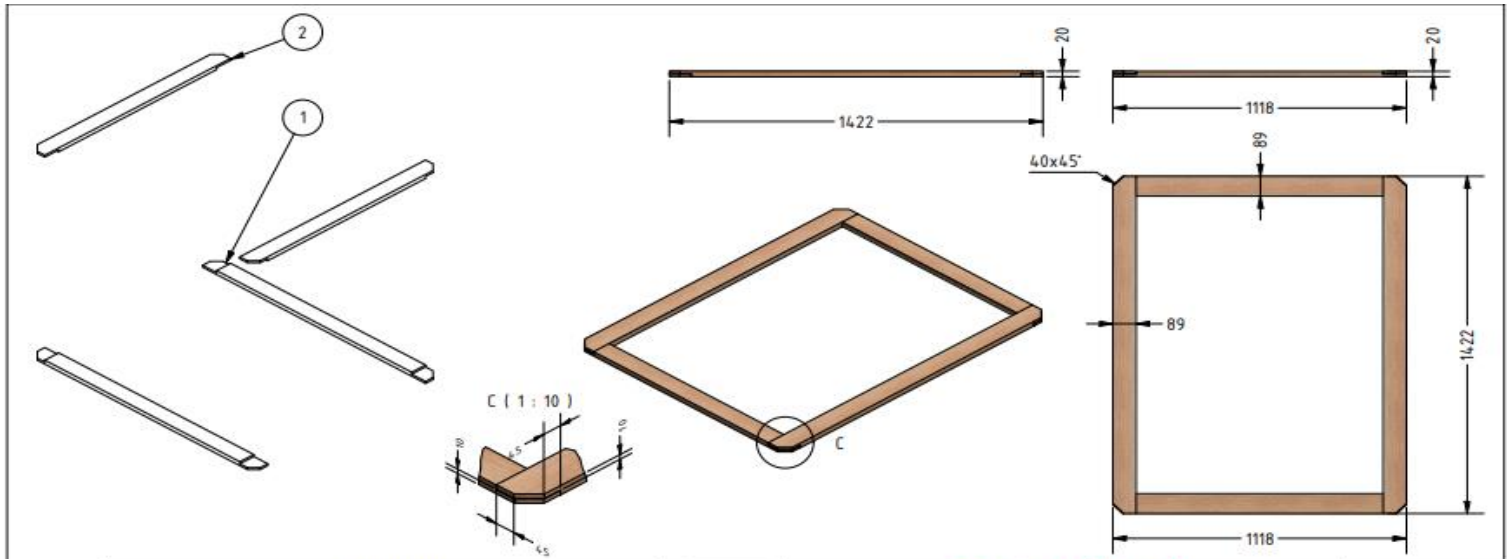

PARTS LIST					 <small>NB/ISO 22000</small> <small>IBNORCA</small> <small>Sistema de Gestión de la Calidad de los Alimentos</small> <small>Certificado No. 2020/212</small>	 <small>IMPULSAR LAS VIRTUDES DE LA EVOLUCIÓN</small>		CÓDIGO PLN-S-PLLT	
1	2	TABLA DE MARCO 1 CBN	89x20x1118	TARARA		DIBUJADO		NOMBRE DE PLANO: MARCO SUPERIOR RETORNABLE	FORMATO <b>A4</b>
2	2	TABLA DE MARCO 2 CBN	89x20x1422	TARARA	REVISADO		PROYECTO: PALLET DE USO GENERAL	 <b>100%</b> <small>BIEN Y RECICLABLE</small>	DIMENSIONES: mm
					APROBADO		Fecha de aprobación: 5.1.2021		
					SOLICITADO				

PLANO REFERENCIAL

Versión 1  
Página 2 de 2

